



WALL-MOUNT THERMOSTATIC SHOWERING PANEL PANEL DE DUCHA DE MONTAJE EN PARED

This faucet complies with ASME/ANSI A112.18.1 and CSA B 125 Standards.
Este grifo se encuentra conforme con los estándares de ASME/ANSI A112.18.1 y de CSA B 125.

Installation Instructions • Instrucciones de instalación

Dear Customer

Thank you for selecting our product. We are confident we can fully satisfy your expectations by offering you a wide range of technologically advanced products which directly result from our many years of experience in faucet and fitting production.

ENGLISH

Estimado Cliente

Muchas gracias por elegir nuestro producto. Estamos seguros que podemos satisfacer completamente sus expectativas ofreciéndole una amplia variedad de productos tecnológicamente avanzados que resultan directamente de muchos años de experiencia en grifos y su producción apropiada.

ESPAÑOL

ATTENTION!

For care, use soft towel with soap and water only! Under no circumstances should you use any chemicals.

ATENCIÓN!

Para el cuidado, utilice solamente una toalla suave con jabón y agua! Bajo ninguna circunstancia no use productos químicos.

8800-LM27S*

Trim Set /without Body Sprays/ for Wall-Mount Round Showering Panel
El juego decorativo /sin rociadores corporales/ para el panel redondo de la ducha a montar contra la pared

Different choice of levers available:
Las diversas de la manillas disponibles:

LM3B <i>Perfeque</i>	LM24S <i>Tranquility</i>
LM25B <i>Atria</i>	LM27S <i>Tango</i>
LM29B <i>Eco</i>	LM30B <i>Viva</i>
C4 <i>Infinity</i>	LM33S <i>Kobe</i>

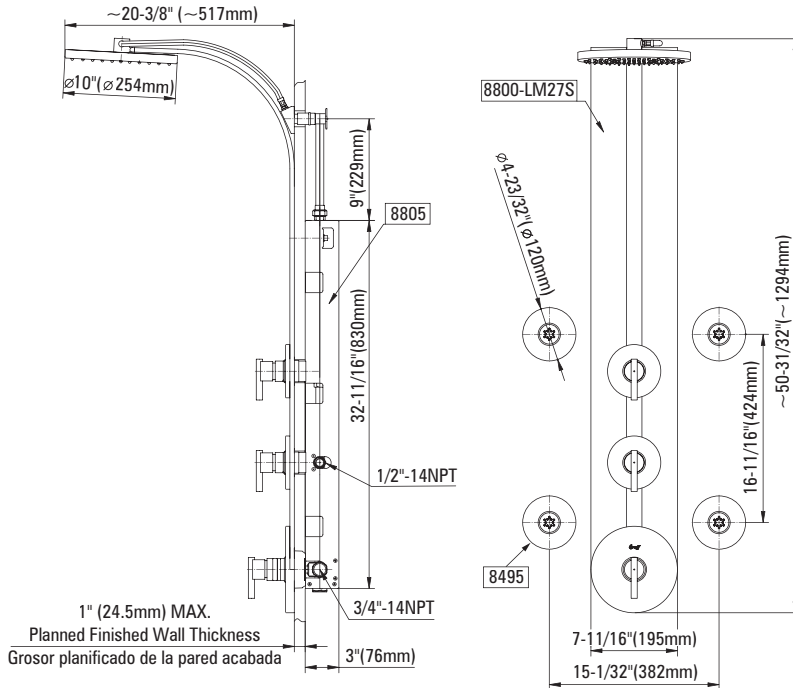

8850-C8S*

Trim Set /without Body Sprays/ for Wall-Mount Square Showering Panel
El juego decorativo /sin rociadores corporales/ para el panel cuadrado de la ducha a montar contra la pared

Different choice of levers available:
Las diversas de la manillas disponibles:

LM23S <i>Stealth</i>	C4 <i>Infinity</i>
C8S <i>Manhattan</i>	C9S <i>Immersion</i>
C10S <i>Fontaine</i>	C14S <i>Targa</i>
LM31S <i>Solar</i>	

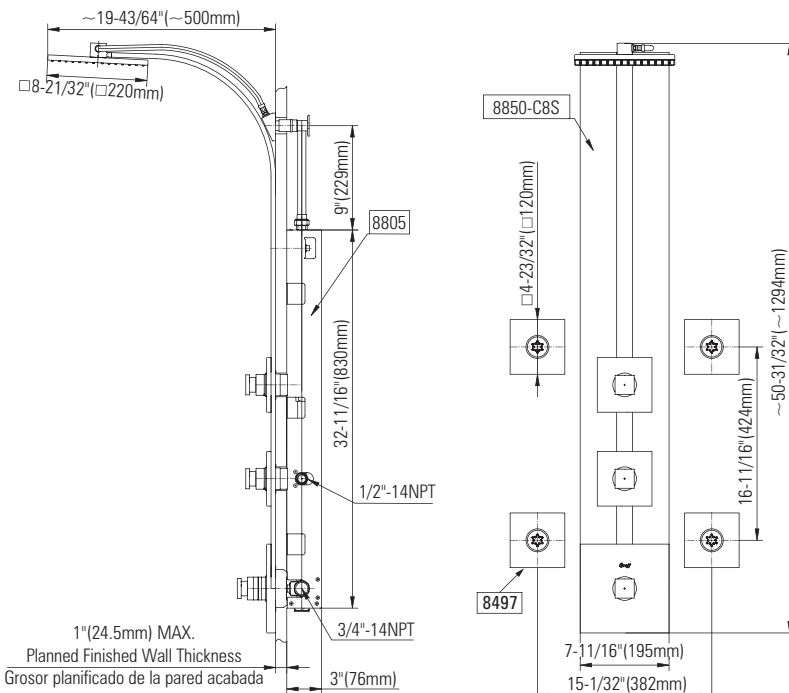

8805

Complete Rough Box Set El juego completo sub-revoqueo

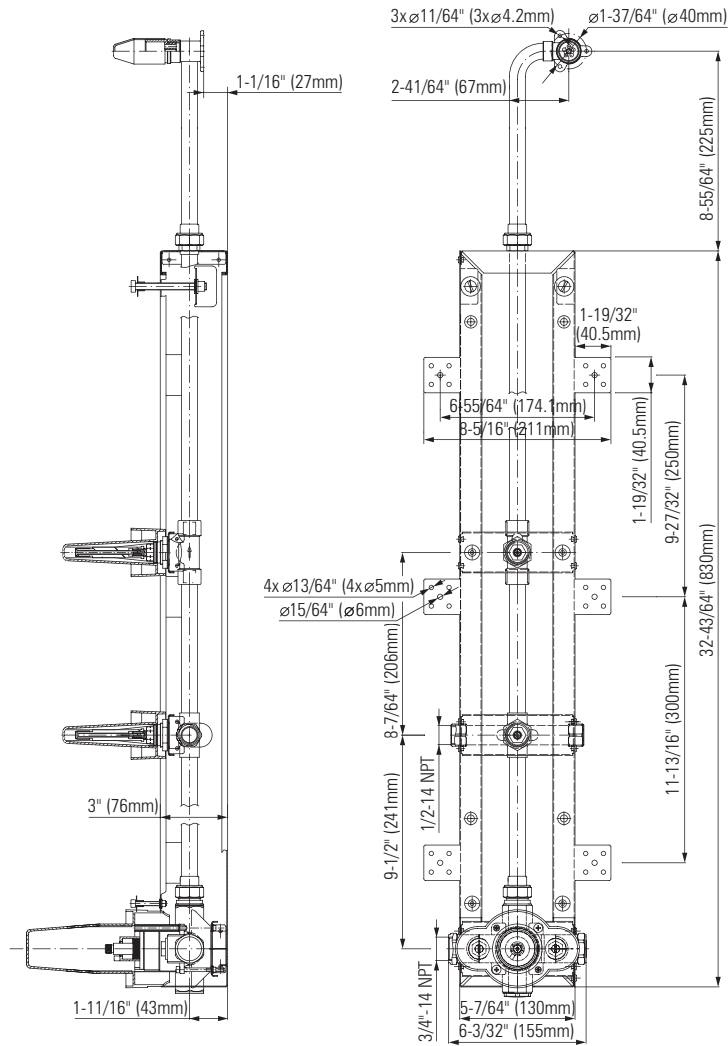

ENGLISH

Tools and Materials

- Conventional Woodworking Tools and Materials
- Tape Measure
- Pencil
- Drill
- Blade Screwdriver
- Philips Screwdriver
- Hex Wrenches
- Level
- Silicone Sealant
- Thermometer

ESPAÑOL

Herramientas y materiales

- Herramientas y materiales convencionales para trabajar la Madera
- Cinta para media
- Lápiz
- Taladro
- Destornillador plano
- Destornillador de punta de cruz o Phillips
- Llave hexagonales
- Nivel
- Sellador de silicona
- Termómetro



WALL-MOUNT THERMOSTATIC SHOWERING PANEL PANEL DE DUCHA DE MONTAJE EN PARED

This faucet complies with ASME/ANSI A112.18.1 and CSA B 125 Standards.
Este grifo se encuentra conforme con los estándares de ASME/ANSI A112.18.1 y de CSA B 125.

Installation Instructions ● Instrucciones de instalación

WATER PRESSURE REQUIREMENTS ● REQUISITOS DE PRESIÓN DE AGUA

ENGLISH

➡ For optimum performance, we recommend a minimum of 45 psi (3,16 Kg/cm²) running water pressure. For installations where the water pressure is inadequate, consider installing a booster pump.

ESPAÑOL

➡ Para el óptimo rendimiento, se recomienda una presión mínima de 45 psi (3,16 Kg/cm²) del agua corriente. En instalaciones donde la presión de agua no es adecuada, considere la instalación de una bomba de refuerzo.

HOT WATER SUPPLY ● SUMINISTRO DE AGUA CALIENTE

ENGLISH

➡ We recommend a hot water system capable of providing hot water equivalent to, or greater than a First Hour Rating (FHR) of 80 gallons (302.8 L). Consult with your water heater manufacturer's recommendations to achieve a FHR of 80 gallons (302.8 L). A FHR of 80 gallons (302.8 L) is equivalent to a typical dedicated 80 gallon (302.8 L) electric water heater.

ESPAÑOL

➡ Se recomienda un sistema de agua caliente capaz de proveer el equivalente de agua caliente en la primera hora (FHR) de 80 galones (302,8 L) o más. Consulte las recomendaciones del fabricante del calentador de agua para alcanzar una capacidad nominal en la primera hora (FHR) de 80 galones (302,8 L). Un FHR de 80 galones (302,8 L) es equivalente a un calentador de agua eléctrico dedicado con capacidad de 80 galones (302,8 L).

WARNING! ● ADVERTENCIA!

ENGLISH

➡ Risk of scalding or other severe injury.

Before completing installation, the installer must set the maximum water temperature setting of this valve to minimize the risks associated with scalding hazards according to ASTM F 444.

Do not install a shut-off device on either outlet of this valve. The installation of any such device may create a cross-flow condition at the valve and affect the water temperature.

➡ Risk of product damage.

Only silicone based lubricants should be used with these valves. Use of petroleum based lubricants on the valve is harmful to the O-rings, seals. Use of petroleum based lubricants will void the warranty.

ESPAÑOL

➡ Riesgo de quemaduras u otras lesiones graves.

Antes de terminar la instalación, el instalador debe ajustar la temperatura máxima del agua en la válvula para reducir el riesgo de quemaduras, según la norma ASTM F 444.

No instale llaves de paso en ninguna de las salidas de esta válvula. La instalación de tales dispositivos puede producir contracorriente en la válvula y afectar la temperatura del agua.

➡ Riesgo de daños al producto.

Sólo se deben utilizar lubricantes a base de silicona con estas válvulas. La utilización de lubricantes derivados del petróleo en la válvula puede dañar los empaques de anillo (O-rings), sellos y componentes de plástico. El uso de lubricantes derivados del petróleo puede anular la garantía.

PRODUCT INSPECTION ● INSPECCIÓN DEL PRODUCTO

ENGLISH

➡ Carefully unpack and inspect all the components for damage. To protect against damage, return all components to the carton until ready to install.

ESPAÑOL

➡ Desembale con cuidado y cerciórese de que ningún componente esté dañado. Para protección contra daños, vuelva a colocar todos los componentes en la caja de embalaje hasta el momento de su instalación.

PREPARE THE SITE ● PREPARE EL SITIO

ENGLISH

➡ A minimum shower enclosure size of 50" (127 cm) side-to-side, by 42" (106.7 cm) deep, by 94" (238.8 cm) high is recommended.

➡ For a safe and durable installation, ensure that the wall at the installation location is adequately reinforced. Install the shower to a flat wall surface.

ESPAÑOL

➡ Se recomienda una mampara de ducha de por lo menos 50" (127 cm) de lado a lado, 42" (106,7 cm) de profundidad y 94" (238,8 cm) de altura.

➡ Para una instalación segura y duradera, asegúrese de que la pared del lugar de instalación esté bien reforzada. Instale la ducha sobre una superficie plana de la pared.

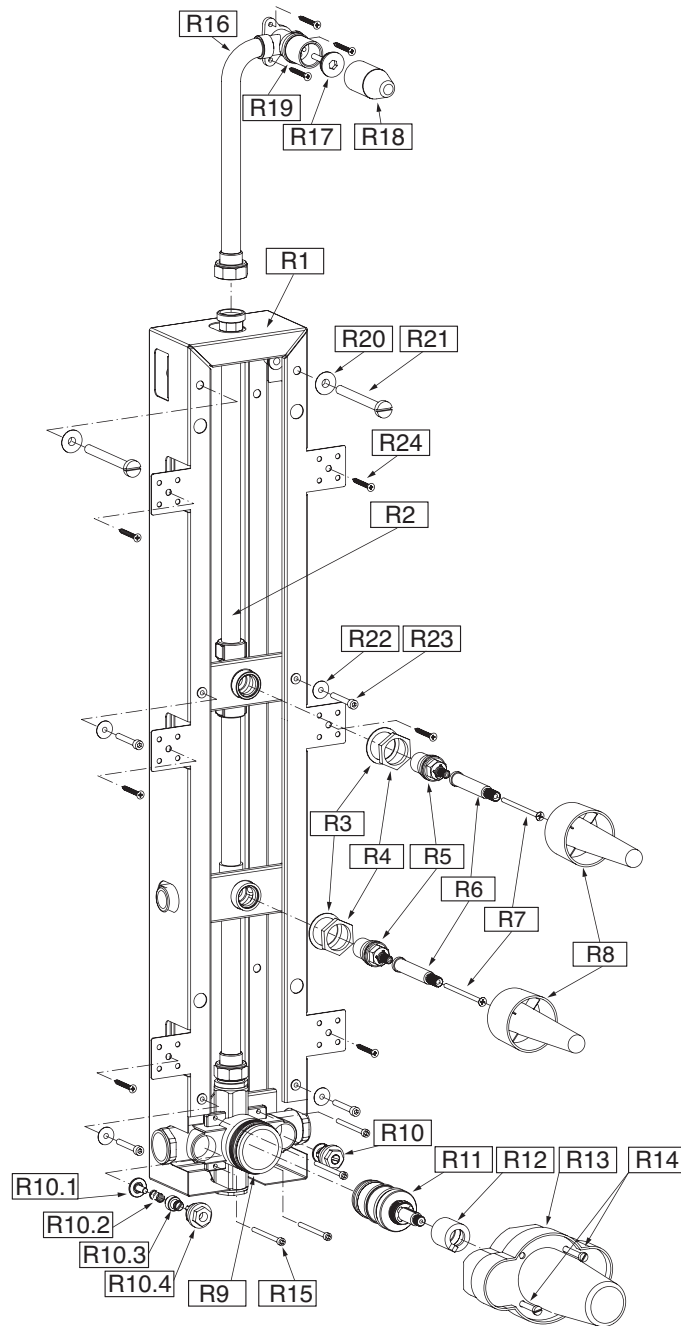

FIG. 1

R1	COMPLETE ROUGH BOX	COMPLETO / UNIDAD DE PANEL
R2	SUPPLY INSTALLATION OF ROUGH BOX	ALIMENTACIÓN DE PANEL
R3	WASHER (2 PCS)	ARANDELA (2 PIEZAS)
R4	NUT (2 PCS)	TUERCA (2 PIEZAS)
R5	CERAMIC CARTRIDGE 1/4 TURN, COUNTERCLOCKWISE OPENING (2 PCS)	CARTUCHO CERÁMICA 1/4 DE VUELTA, HACIA LA IZQUIERDA (2 PIEZAS)
R6	ADAPTER (2 PCS)	ADAPTADOR (2 PIEZAS)
R7	SCREW (2 PCS)	TORNILLO (2 PIEZAS)
R8	PLASTER GUARD OF STOP/VOLUME CONTROL VALVE (2 PCS)	PROTECTOR DEL YASO DE LA VÁLVULA REGULADORA DE CIERRE (2 PIEZAS)
R9	3/4" THERMOSTATIC VALVE	VÁLVULA TERMOSTÁTICA 3/4"
R10	STOP VALVE (2 PCS)	VÁLVULA DE EMERGENCIA/PARO (2 PIEZAS)
R10.1	VALVE HEAD	SETA
R10.2	SPRING (2 PCS)	MUELLE (2 PIEZAS)
R10.3	VALVE SPINDLE (2 PCS)	HUSILLO DE LA VÁLVULA (2 PIEZAS)
R10.4	HEAD COVER (2 PCS)	CUERPO DE LA CABEZA (2 PIEZAS)
R11	THERMOSTATIC CARTRIDGE	CARTUCHO DE TERMOSTÁTICA

This faucet complies with ASME/ANSI A112.18.1 and CSA B 125 Standards.
Este grifo se encuentra conforme con los estándares de ASME/ANSI A112.18.1 y de CSA B 125.

R12	TEMPERATURE LIMITING RING	ANILLO LIMITADOR/RETENEDOR DE LA TEMPERATURA
R13	PLASTER GUARD OF THERMOSTATIC VALVE	PROTECTOR DE YASO DE LA VÁLVULA TERMOSTÁTICA
R14	SCREW (2 PCS)	TORNILLO (2 PIEZAS)
R15	BOLT (4 PCS)	PERNO (4 PIEZAS)
R16	PIPE EXTENSION FOR THE SHOWER HEAD	EXTENSIÓN DE LA ALIMENTACIÓN DEL CABEZAL DE LA DUCHA
R17	CAP	TAPÓN
R18	PLASTER GUARD	PROTECTOR DEL YASO
R19	SCREW (3 PCS)	TORNILLO (3 PIEZAS)
R20	BOLT TEFLON SLEEVE (2 PCS)	CASQUILLO DE TEFLON DEL PERNO (2 PIEZAS)
R21	SCREW (2 PCS)	TORNILLO (2 PIEZAS)
R22	BOLT TEFLON SLEEVE (2 PCS)	CASQUILLO DE TEFLON DEL PERNO (4 PIEZAS)
R23	BOLT (4 PCS)	PERNO (4 PIEZAS)
R24	MOUNTING SCREW (6 PCS)	TORNILLO DE MONTAJE (6 PIEZAS)

CONSTRUCT THE FRAMING ● CONSTRUCCIÓN DEL BASTIDOR

See fig. 2

- Construct 2x4" stud framing according to the dimensional requirements required for your shower enclosure.
- At the shower installation location add 2x4" stringers horizontally between the studs according to the roughing in information. Use your estimated finished basin thickness to help determine the stringer locations.
- Add four thin stringers horizontally between the studs for body sprays supply elbows. Supply elbows are not included with shower components.

ENGLISH

Vea fig. 2

- Construya un bastidor de postes de 2x4", conforme a las dimensiones requeridas para su mampara de ducha.
- En el lugar de instalación de la ducha agregue listones dobles de 2x4" horizontalmente entre los postes, según el diagrama de instalación. Use el espesor de su estimación del piso de acabado de la ducha para determinar la ubicación de los listones.
- Complete la construcción con cuatro finos refuerzos horizontales entre los postes verticales de los codos alimentadores de los rociadores alterales. Los codos alimentadores no están incluidos en el juego de la ducha.

ESPAÑOL

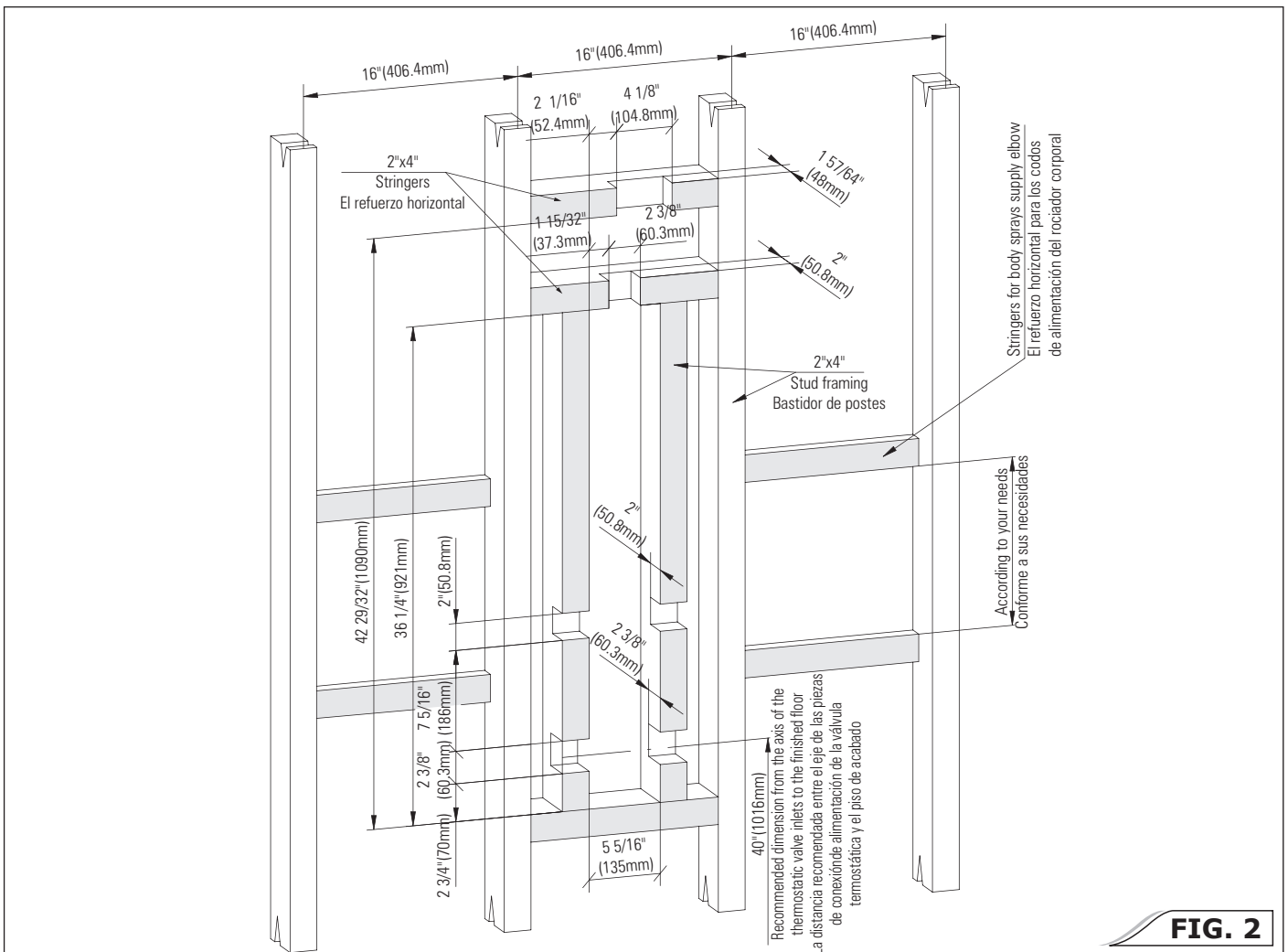

FIG. 2

ROUGH BOX INSTALLATION ● INSTALACIÓN DE LA CAJA BAJO ENLUCIDO

See fig. 1, 3 & 4

- Screw on the shower head supply connection (R16) to top outlet stub pipe of the box. Make sure that the o-ring seal is in proper position at the end of connection (R16). Tighten the mounting nut using adjustable wrench. Do not over-tighten.
- Unscrew the four socket head screws (R23) with sealing washers (R22) and the two flat head screws (R21) with sealing washers (R20) and keep them save for later use.
- Insert the complete rough box to wood framing prepared. Attach the box to stud framing using the mounting screws (R24) included – refer to fig. 4. If necessary use more mounting screws to secure the box.

ENGLISH

Vea fig. 1, 3 y 4

- Enrosque el elemento alimentador del cabezal de la ducha (R16) sobre la pieza de unión superior de salida de la caja. Verifique si la empaquetadura tipo o-ring esté bien posicionado en el extremo del elemento alimentador (R16). Apriete la tuerca de montaje con la llave ajustable. No la apriete demasiado.
- Destornille cuatro tornillos con cabezas hembras (tornillos hexagonales internos) (R23) y con arandelas de empaque (R22) y dos tornillos de cabezas planas (R21) y con arandelas de empaque (R20). Los guarde para usar después.
- Coloque la caja completa bajo enlucido en un marco preparado antes. Fijela con los tornillos de montaje (R24) adjuntos al juego – como se indica en el dis. 4. Si resulta necesario use más tornillos para asegurar la caja.

ESPAÑOL

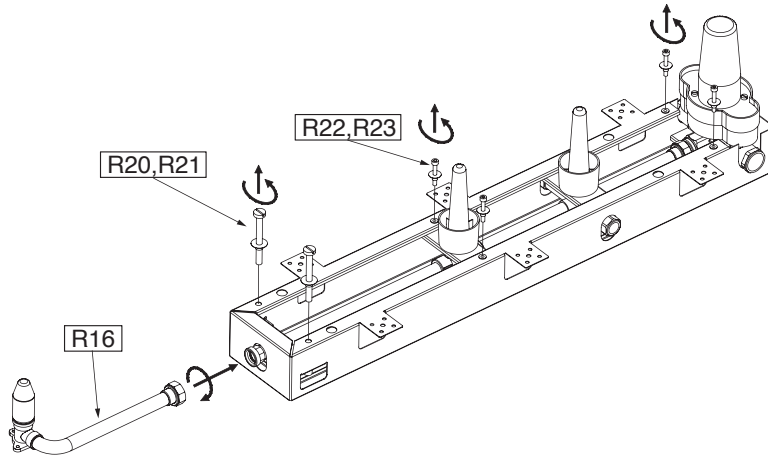

FIG. 3

INSTALL THE WATER SUPPLIES ● ACOPLAMIENTO DE LA INSTALACIÓN ALIMENTADORA

NOTE: Make sure that the water supply is off before start of installation.

See fig. 4

Various combinations of male adapters and elbows are possible. Plan for the elbow and male adapters that will be used before anchoring the supply tubes inside the wall.

NOTE: Recommended height dimension from the estimated top of the finished floor to the therm valve inlets axis is about 40" (about 1 meter) or your height preference.

- Install 3/4" copper water supply lines, 90° elbows, and male adapters according to the roughing-in information – refer to fig.4. Arrange the pipe work so that the hot water feed is on the left (HOT) and cold is on the right (COLD) in relation to the therm valve. Therm valve inlets are 3/4" -14 NPT female.
- From both sides of rough box run the supply lines to feed body sprays. The supply lines for body sprays should end with supply elbows and male adapters. Make sure to install the elbows correctly at the thin stringers. Recommended distance from face of the male supply elbow to face of the 2x4" stud framing is about 1.38" [1- 3/8"] (35mm). Stop volume control valve outlets are 1/2"-14 NPT female.

ENGLISH

NOTA: Antes de empezar la instalación verifique que el suministro del agua esté desconectado.

Vea fig. 4

Hay una variedad de posibilidades para combinar las PIEZAS de unión de rosca exterior con los codos. Planifique bien las instalaciones de los codos y las PIEZAS de unión antes de montar la tubería de alimentación a la pared.

NOTA: La distancia recomendada entre la superficie superior del piso de acabado y los ejes de las PIEZAS de unión alimentadoras las válvulas termostáticas es de unos 40" (un metro) o según su propio parecer.

- Coloque la instalación alimentadora de cobre 3/4", los codos 90° y las PIEZAS de unión de rosca exterior según las indicaciones de instalación – como en el dis. 4. Instale los tubos de tal manera que el suministro del agua caliente (HOT) se encuentre a la izquierda y el suministro del agua fría (COLD) a la derecha respecto a la válvula termostática. Las PIEZAS de unión de la alimentación de la válvula termostática tienen roscas interiores 3/4" – 14 NPT.
- Coloque la instalación de alimentación de los rociadores laterales de ambos lados de la caja. Las instalaciones de alimentación del rociador lateral deben de tener en sus extremos codos y PIEZAS de unión de rosca exterior. Asegúrese que los codos estén bien fijados a los refuerzos de madera (una construcción fina de madera). La distancia recomendada entre la cara del codo de rosca interior y la cara del pilar de bastidor 2x4" es de unos 1.38" [1-3/8"] (35mm). Las PIEZAS de unión de salida de las válvulas reguladores de cierre tiene roscas interiores 1/2" – 14 NPT.

ESPAÑOL

Caution:
A minimum distance of 12" from finished ceiling is required to insure proper fit of trim package.

Atención
Se requiere la distancia mínima de 12" del techo acabado para asegurar el espacio suficiente para el montaje correcto del juego de adorno (TRIM)

2" minimum from finished wall
Se requiere la distancia mínima de 2" (50 mm) de la pared de acabado

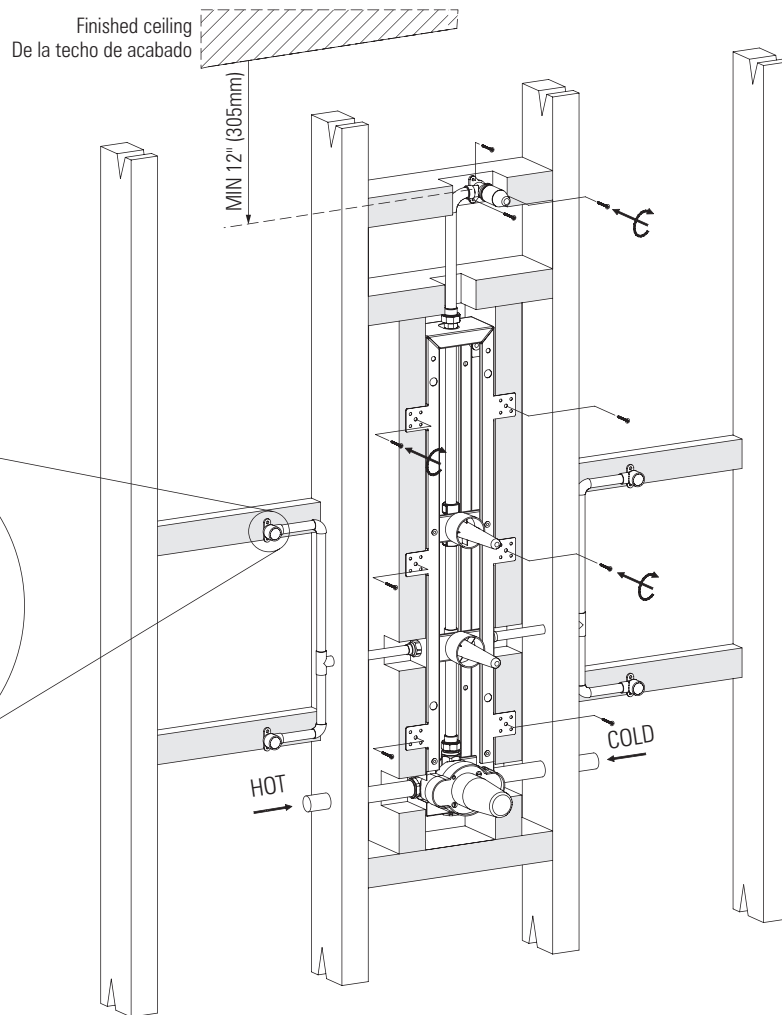
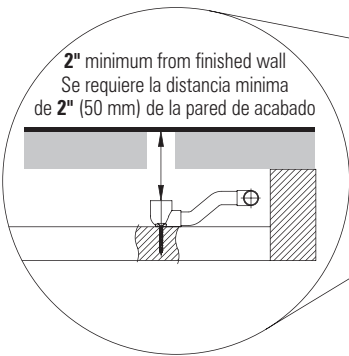

FIG. 4

LEAK TEST OF THE CONNECTIONS ● PRUEBA DE ESTANQUIDAD DE LAS CONEXIONES

ENGLISH

See fig. 5

- Cap the supplies of body sprays. Remove plaster guard (R18) by turning and pulling and make sure that the shower head supply elbow is factory plugged by special plug (R17) included.
- Remove plaster guards (R8) by turning and pulling. Position stop/volume control valves at open "ON" position - in this case turn valve spline elongations max. counter-clockwise direction.
- Unscrew two long screws (R14) using blade screwdriver. Remove the thermostatic valve plaster guard (R13) too.
- Turn on the water supplies and check for leaks.
- Turn off the water.

ESPAÑOL

Vea fig. 5

- Tape el suministro de los rociadores laterales. Quite el protector de yaso (R18) girándolo y tirando. Asegúrese que el codo alimentador del cabezal de la ducha esté bien tapado por la fábrica con un tapón especial (R17) adjunto al juego.
- Quite el protector (R8) girándolo y tirando. Posicione las válvulas reguladores de cierre en "ON" (abierto) - por obtenerlo gire la extensión de la polichaveta de la ducha al máximo a la izquierda.
- Destornille dos tornillos largos (R14) con un destornillador plano. Quite también el protector de yaso de la válvula termostática (R13).
- Ponga en marcha el suministro del agua y controle si no hay escape de agua.
- Cierre el grifo.

ENGLISH

Note!

Periodically check for leaks for several days following the installation.

ESPAÑOL

Nota:

Verifique periódicamente que no haya fugas, durante los días siguientes a la instalación.

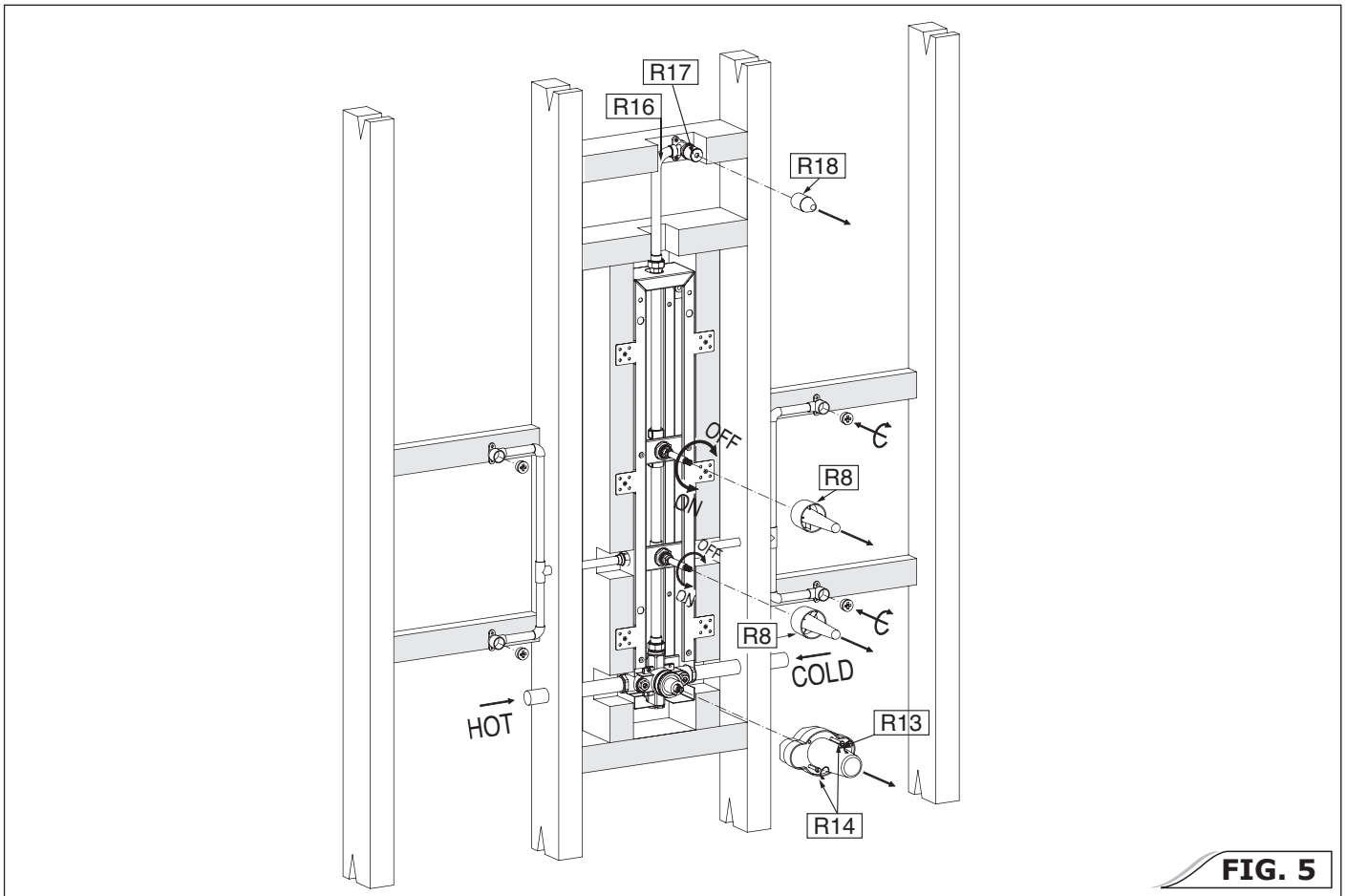

FIG. 5

FLUSHING THE SUPPLY PIPELINES ● ENJUAGUE DE LA INSTALACIÓN ALIMENTADORA

ENGLISH

STEP 1

See fig. 6

- Position service stops valves in the thermostatic valve body in close "OFF" position – in this case turn stops valves max. clockwise direction using blade screwdriver.
- Remove the temperature limiting ring (**R12**) from the mixing valve spline. Next unscrew the thermostatic cartridge (**R11**) according to counterclockwise direction using adjustable wrench and remove it.
- Turn on the main water supply.
- Turn on the hot water supply by rotating stop valve in counterclockwise direction to flush any dirt or debris from the line. Close the stop valve. Then turn on the cold water supply by rotating second stop valve in counterclockwise direction. After flushing close the second stop valve.
- Before reassembling the cartridge (**R11**) into the valve body, clean its housing (**R9**) with a wet cloth and lubricate the o-rings on the cartridge (**R11**) with silicon.
- Remount thermostatic cartridge (**R11**) to valve body. Tighten the cartridge (**R11**) using adjustable wrench. Do not over-tighten. Replace the temperature limiting ring (**R12**) on the mixing valve spline as shown on fig. 6.
- Position service stops valves at open "ON" position – in this case turn both stops valves max. counterclockwise direction using blade screwdriver.
- Remount the plaster guard (**R13**) and secure it by two long screws (**R14**).

ESPAÑOL

PASO 1

Vea fig. 6

- Posicione las válvulas de aspiración de servicio en el cuerpo de la válvula termostática en "OFF" (cerrado) – para obtenerlo gire las válvula con el destornillador plano al máximo a la derecha, en el sentido de las agujas del reloj.
- Quite el anillo limitador de temperatura (**R12**) de la polichaveta de la válvula mezcladora. Luego gire el cartucho termostático (**R11**) a la izquierda con la llave ajustable y sáquelo.
- Abra el suministro principal de agua.
- Abra el suministro del agua caliente girando la válvula de aspiración a la izquierda para eliminar de la instalación todas las impurezas e inmundicias. Cierre la válvula de aspiración. Luego abre el suministro del agua fría girando la segunda válvula de aspiración a la izquierda. Cuando enjuague la instalación, cierre esta válvula de aspiración.
- Antes de colocar el cartucho termostático (**R11**) en el cuerpo de la válvula, limpie el cuerpo (**R9**) con un trapito mojado y ponga silicona a las empaquetaduras o-ring en el cartucho (**R11**).
- Coloque el cartucho termostático (**R11**) a su lugar en el cuerpo de la válvula. Apriete el cartucho (**R11**) con la llave ajustable. No apriete demasiado. Coloque el anillo limitador de temperatura (**R12**) a su lugar en la polichaveta de la válvula mezcladora de la manera indicada en el dis. 6.
- Posicione las válvulas de aspiración en "ON" (abierto) – en este caso gire ambas válvulas al máximo a tope a la izquierda con el destornillador plano.
- Coloque el protector de yaso de la válvula termostática (**R13**) a su lugar y asegúrelo con dos tornillos largos (**R14**).

FLUSHING THE SUPPLY PIPELINES ● ENJUAGUE DE LA INSTALACIÓN ALIMENTADORA

ENGLISH

ESPAÑOL

STEP 2

PASO 2

See fig. 6

Vea fig. 6

- Position both stop/volume control valves at close "OFF" position – in this case turn valve spline elongations max. clockwise direction.
- Remove the caps from supplies of body sprays and shower head.
- First - turn on the water to supplies of body sprays by rotate the middle stop/volume control valve at open "ON" position – max counterclockwise direction. Turn off the water.
- Second – turn on the water to supply of shower head by rotate the top stop/volume control valve at "ON" position. Turn off the water.
- Recap the supplies of body sprays and shower head.
- Remount the both plaster guards (**R8**) at stop/volume control valves and the plaster guard (**R18**) at shower head supply elbow.

- Posicione ambas válvulas reguladores de cierre en "OFF" (cerrado) – en este caso gire las extensiones de la polichavetas a tope a la derecha.
- Destornille los tapones de los elementos alimentadores de los rociadores laterales y del cabezala de la ducha.
- En primer lugar – abre el agua de suministro de los rociadores laterales girando la válvula regulador de cierre central a la posición "ON" (abierto) a tope a la izquierda. Cierre el agua.
- En segundo lugar – abre el agua de suministro del cabezal de la ducha girando la válvula regulador de cierre superior a la posición "ON" (abierto) a tope a la izquierda. Cierre el agua.
- Tapone de nuevo el suministro de los rociadores laterales y del cabezal de la ducha.
- Ponga de nuevo ambos protectores de yaso (**R8**) sobre las válvulas reguladores de cierre y el protector de yaso (**R18**) sobre el codo alimentador del cabezal de la ducha.

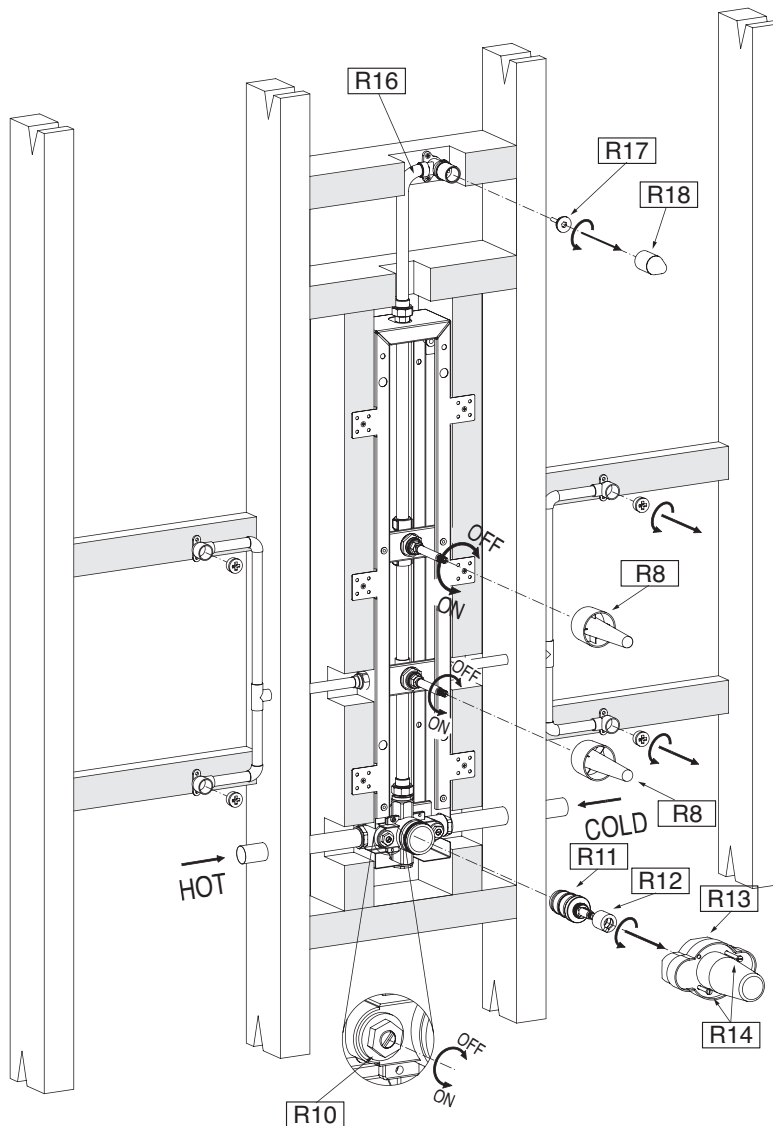

FIG. 6

COMPLETE THE FINISHED WALL ● REALIZACIÓN DE LA PARED DE ACABADO

ENGLISH

ESPAÑOL

See fig. 7

- Cover the stud framing with water-resistant wall material. Make the assembly holes in wall material according to the dimensional requirements required for your shower enclosure.
- Complete the finished wall with holes for trim elements.

Vea fig. 7

- Cubra la construcción con un material hidrófugo destinado a construir las paredes. Taladre los agujeros de montaje en el material destinado a construir las paredes de dimensiones siguiendo las indicaciones adjuntas correspondientes a su panel de la ducha.
- Termine la construcción de la pared, prepare los agujeros para montar los elementos de adorno.

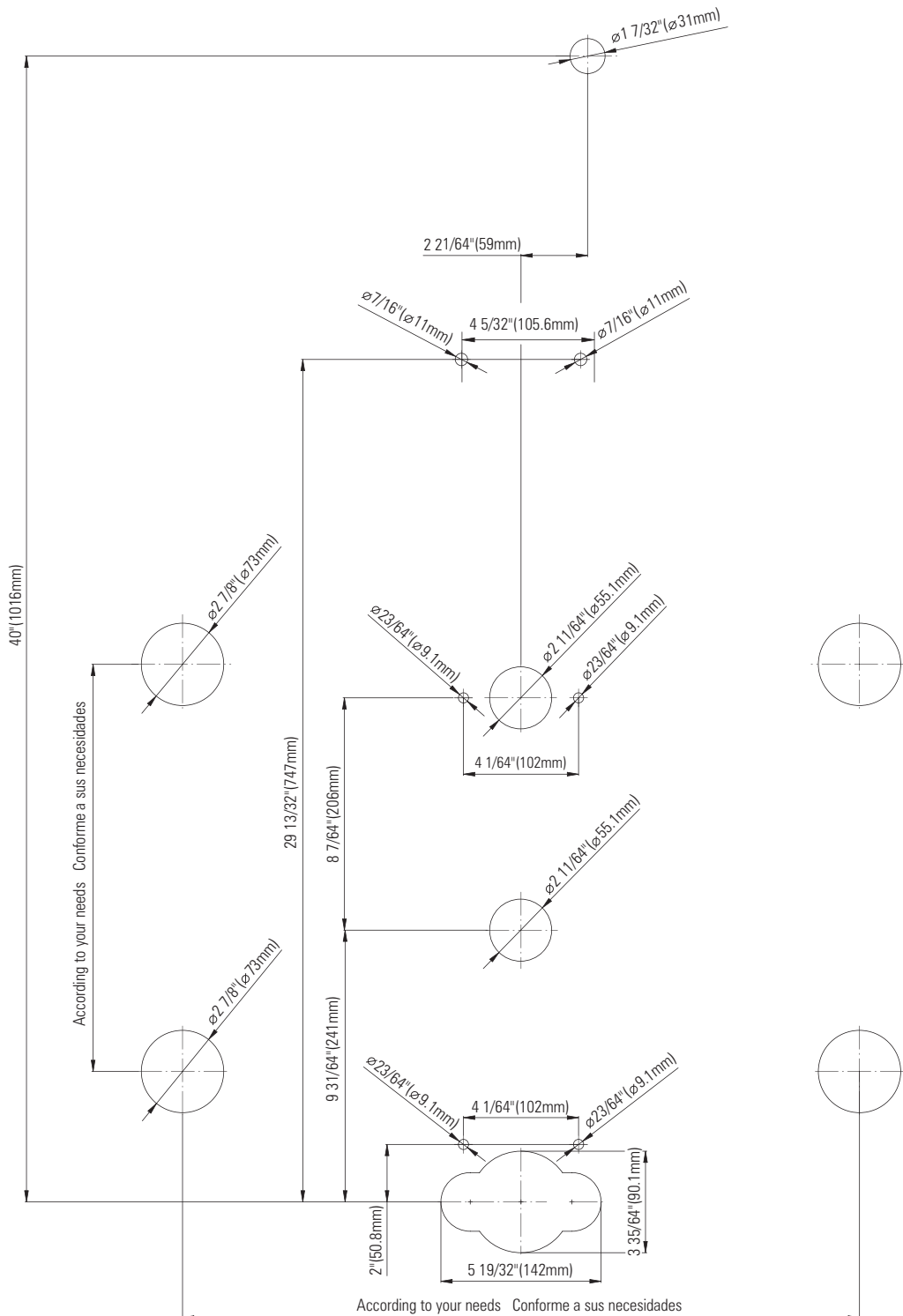

FIG. 7

This faucet complies with ASME/ANSI A112.18.1 and CSA B 125 Standards.
Este grifo se encuentra conforme con los estándares de ASME/ANSI A112.18.1 y de CSA B 125.

Installation Instructions ● Instrucciones de instalación

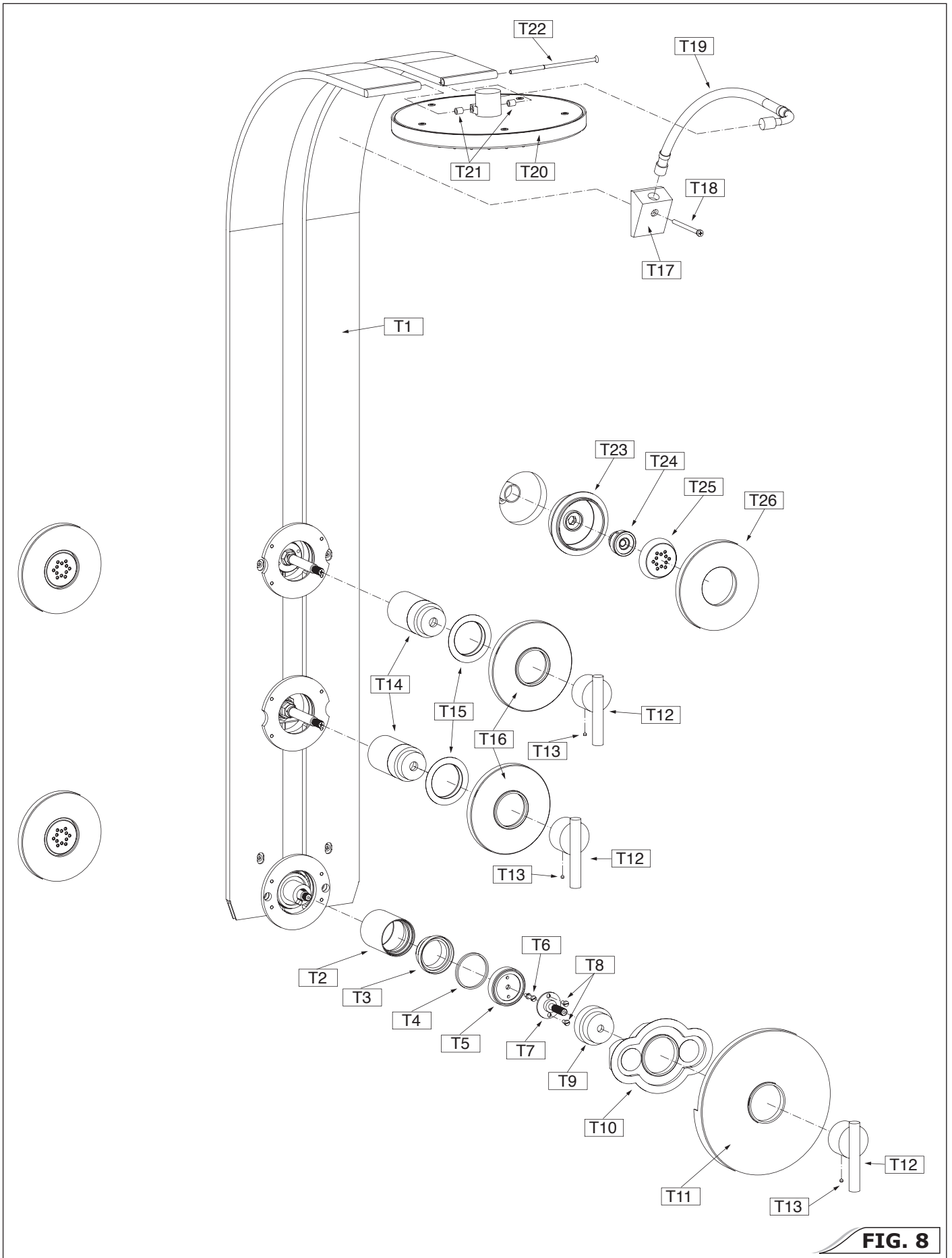

FIG. 8

T1	PANEL „SKI”	PANEL
T2	SLEEVE	CASQUILLO
T3	INDICATOR RING	ANILLO INDICADOR
T4	TEFLON SLIP RING	ANILLO DE CORREDERA DE TEFLON
T5	TEMPERATURE SCAL DIAL	DISCO DE LA ESCALA DE TEMPERATURAS
T6	SCREW WITH WASHER	TORNILLO CON ARANDELA
T7	SPLINE ADAPTER	CONECTOR/ADAPTADOR DE POLICHAVETA
T8	SHORT SCREWS (2 PCS)	TORNILLOS CORTOS (2 PIEZAS)
T9	VALVE COVER	CUBIERTA DE LA VÁLVULA
T10	SEALING COVER (PLASTIC)	TAPA DE ESTANQUEIDAD (DE PLASTICA)
T11	THERM VALVE PLATE	ROSETÓN DE LA VALVULA TERMOSTATICA
T12	VALVE HANDLE (3 PCS)	VOLANTE DE LA VALVULA (3 PIEZAS)
T13	SET SCREW (3 PCS)	TORNILLO (3 PIEZAS)
T14	VALVE SLEEVE	CASQUILLO DE LA VALVULA
T15	SEALING RING (PLASTIC)	CASQUILLO DE ESTANQUEIDAD
T16	VALVE PLATE WITH SEAL (2 PCS)	ROSETÓN DE ADORNO CON JUNTA (2 PIEZAS)
T17	HOSE CONNECTOR	ALIMENTACIÓN DE LA MANGUERA
T18	SCREW	PERNO
T19	HOSE 18-7/8” (480mm) LENGTH	MANGUERA, LONGITUD: 18- 7/8”(480mm)
T20	SHOWER HEAD	CABEZAL DE LA DUCHA
T21	SLIP BUSHING (2 PCS)	CASQUILLO DE CORREDERA (2 PIEZAS)
T22	HOLDING SCREW	PERNO DE FIJACIÓN
T23	BODY SPRAY HOUSING (4 PCS)	CUERPO DE ROCIADOR LATERAL (4 PIEZAS)
T24	BALL JOINT (4 PCS)	JUNTA ARTICULADA (4 PIEZAS)
T25	SCREEN WITH THE INSERT (4 PCS)	COLADOR CON CARTUCHO (4 PIEZAS)
T26	PLATE WITH O-RINGS (4 PCS)	ROSETÓN CON ANILLOS O-RING (4 PIEZAS)

TRIM INSTALLATION

ENGLISH

STEP 1

See fig. 9

- Remove plaster guard **(R18)** by turning and pulling. Recap the shower head supply elbow.
- Remove plaster guards **(R8)** by turning and pulling.
- Unscrew two long screws **(R14)** using blade screwdriver. Remove the thermostatic valve plaster guard **(R13)** too.
- Recap the supplies of body sprays.

INSTALACIÓN DEL JUEGO DECORATIVO

ESPAÑOL

PASO 1

Vea fig. 9

- Quite el protector de yaso **(R18)** girando y tirándolo. Destapone el codo del suministro del cabezal de la ducha.
- Quite el protector de yaso **(R8)** girando y tirándolo.
- Destornille dos tronillos largos **(R14)** con el destornillador plano.
- Quite el protector de yaso de la válvula termostática **(R13)** también.
- Destapone los suministros de los rociadores laterales (corpolares, de masaje).

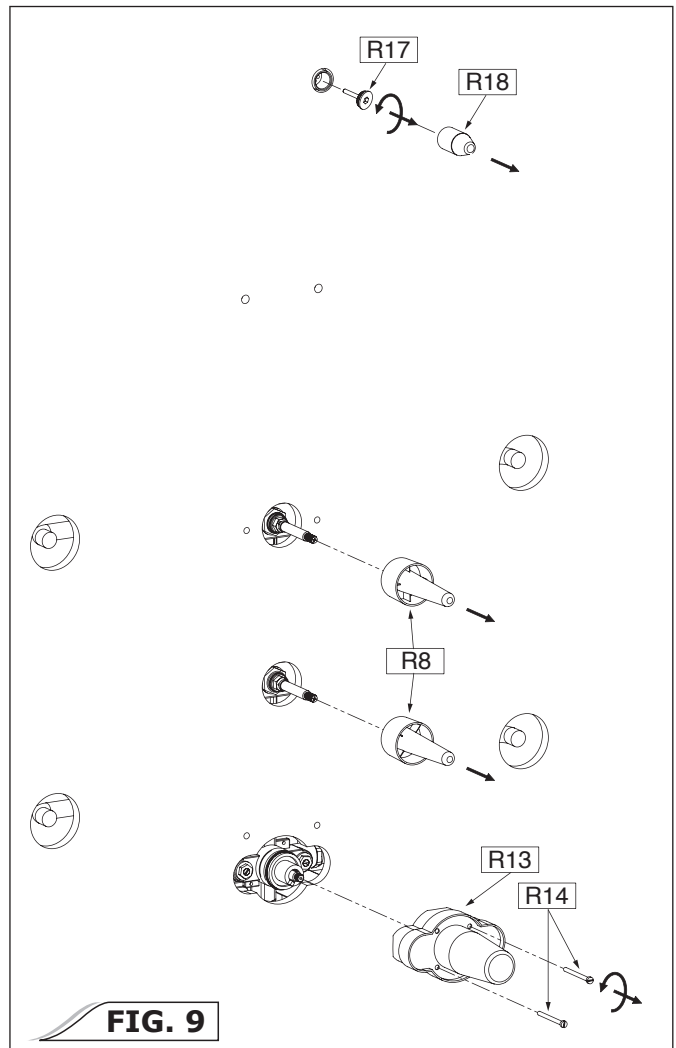

ENGLISH

STEP 2

See fig. 10

- Put the teflon sleeves (**R20**) into holes that were earlier prepared. Thread the screws (**R21**) in so that the heads are positioned about 3/32" (2.5mm) distance from the surface of the wall – refer to detail on the fig. 10.
- Put the teflon sleeves (**R22**) into 4 remaining holes.
- Note!** Do not screw in the socket head screws (**R23**) yet.
- Put the screws (**R15**) into the holes of thermostatic valve body (**R9**).

ESPAÑOL

PASO 2

Vea fig. 10

- En los agujeros inserte los casquillos de teflón de los pernos (**R20**). Apriete los tornillos (**R21**) de tal modo que las cabezas de los tornillos se encuentren a la distancia de unos 3/32" (2.5mm) de la cara de la pared – se refiere al detalle en el dis. 10.
- En otros cuatro agujeros en la pared inserte los casquillos de teflón de los pernos (**R22**).
- Nota:** No apriete ahora el tornillo hembra (**R23**).
- En los agujeros del cuerpo de la válvula termostática (**R9**) apriete los tornillos (**R15**).

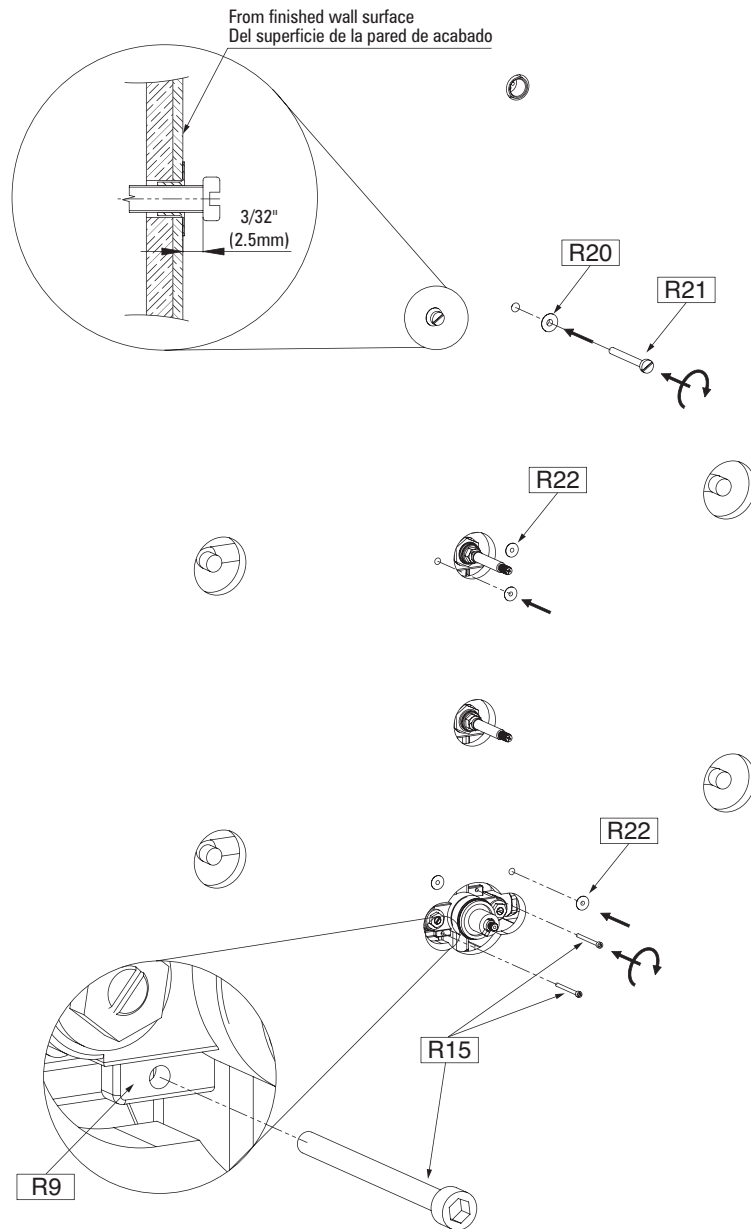

FIG. 10

ENGLISH

STEP 3

See fig. 11 & 12

- Thread the complete sleeves (**T14**) onto the stop/volume control valves.
- Slide the teflon sealing rings (**T15**) onto the complete sleeves (**T14**). Just before pushing the rings against the finished wall, coat the inner areas of ring flanges with silicon.
- Slide the sealing cover (**T10**) into the hole where the thermostatic valve is located (**R13**). Coat the inner areas of cover flange (**T10**) and press against finished wall.

Then:

- » Make sure that the marked line on a mixing valve stem (**L2**) is aligned with the mark (**L1**) on the spline.
- » Position the temperature limiting ring (**R12**) on the spline as shown on fig. 12.
- » Turn the sleeve (**T2**) onto the valve body (**R9**).
- » Insert the indicator ring (**T3**) with o-ring seal onto sleeve (**T2**) in such way, so the marker (**M**) is positioned as on the fig. 12.

NOTE: An off set of 1 tooth on the spline is allowed.

- » Insert the teflon slip ring (**T4**) into the groove of the indicator ring (**T3**).
- » Insert the temperature scale dial (**T5**) onto spline of valve stem aligning "100" setting on the dial with the same axis of the marker (**M**) sign.
- » Secure the dial (**T5**) with the screw and washer (**T6**). Do not fasten the screw (**T6**) too hard. Check if the dial (**T5**) turns properly.
- » Fasten the spline adapter (**T7**) to the dial (**T5**) using two screws (**T8**).
- Slide the hose connector (**T17**) into the top hole. Position it correctly and secure with a screw (**T18**). From the top thread in the hose (**T19**) supplying the shower head. Use adjustable wrench.

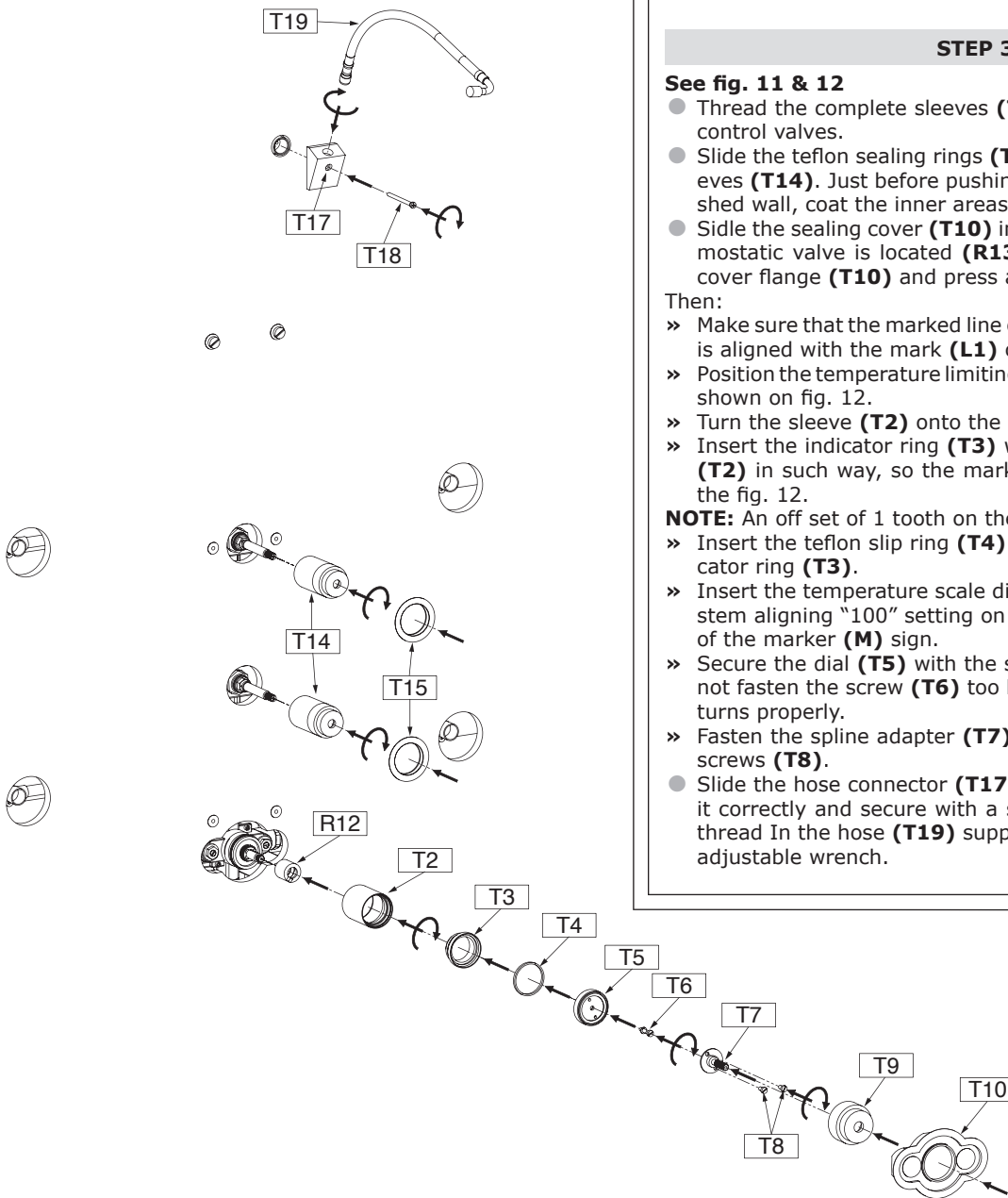

FIG. 11

ESPAÑOL

PASO 3

Vea fig. 11 & 12

- En las cabezas de las válvulas reguladoras de cierre atornille los casquillos completos (**T14**).
- En los casquillos puestos (**T14**) meta los anillos de estanquidad de teflón (**T15**). Justo antes de acercar los anillos a la pared de acabado, ponga un poco de siliconas en la superficie interna de los collares de los anillos. Apriete los anillos contra la pared.
- En el agujero que se queda tras la eliminación de la cubierta de la válvula termostática (**R13**) inserte la tapa de estanquidad (**T10**). En la superficie interna del collar de la tapa (**T10**) ponga un poco de siliconas y apriétala contra la pared de acabado.

Entonces:

- » Compruebe que la línea marcada en el vástago mezclador de la válvula (**L2**) esté en la posición idéntica como la indica el marcador (**L1**) en la polichaveta.
- » Ponga el anillo limitador de la temperatura (**R12**) en la polichaveta en la posición presentada en el dis. 12

- » Fije el casquillo (**T2**) en el cuerpo de la válvula (**R9**).
- » Coloque el anillo indicador (**T3**) y el anillo (o-ring) en el casquillo (**T2**) de la manera que el marcador (**M**) esté en la posición presentada en el dis. 12.

NOTA: Se admite el desplazamiento de 1 diente en la polichaveta.

- » Coloque el anillo de corredera de teflón (**T4**) en la muesca del anillo indicador (**T3**).
- » Coloque la escala de la temperatura (**T5**) en la polichaveta del vástago de la válvula así que la cifra "100" de la escala esté en el mismo eje que el marcador (**M**) lo indica.
- » Fije la escala (**T5**) con el tornillo y la arandela (**T6**). No apriete el tornillo (**T6**) demasiado fuerte. Verifique si la escala (**T5**) gira correctamente.
- » Fije el conector de la polichaveta (**T7**) a la escala (**T5**) usando dos tornillos (**T8**).

- En el agujero superior inserte el elemento (módulo) de alimentación del cabezal de la ducha (**T17**). Posiciónelo correctamente y asegure con el tornillo de montaje (**T18**). De arriba enrosque la manguera (**T19**) de alimentación del cabezal de la ducha. Use la llave ajustable.

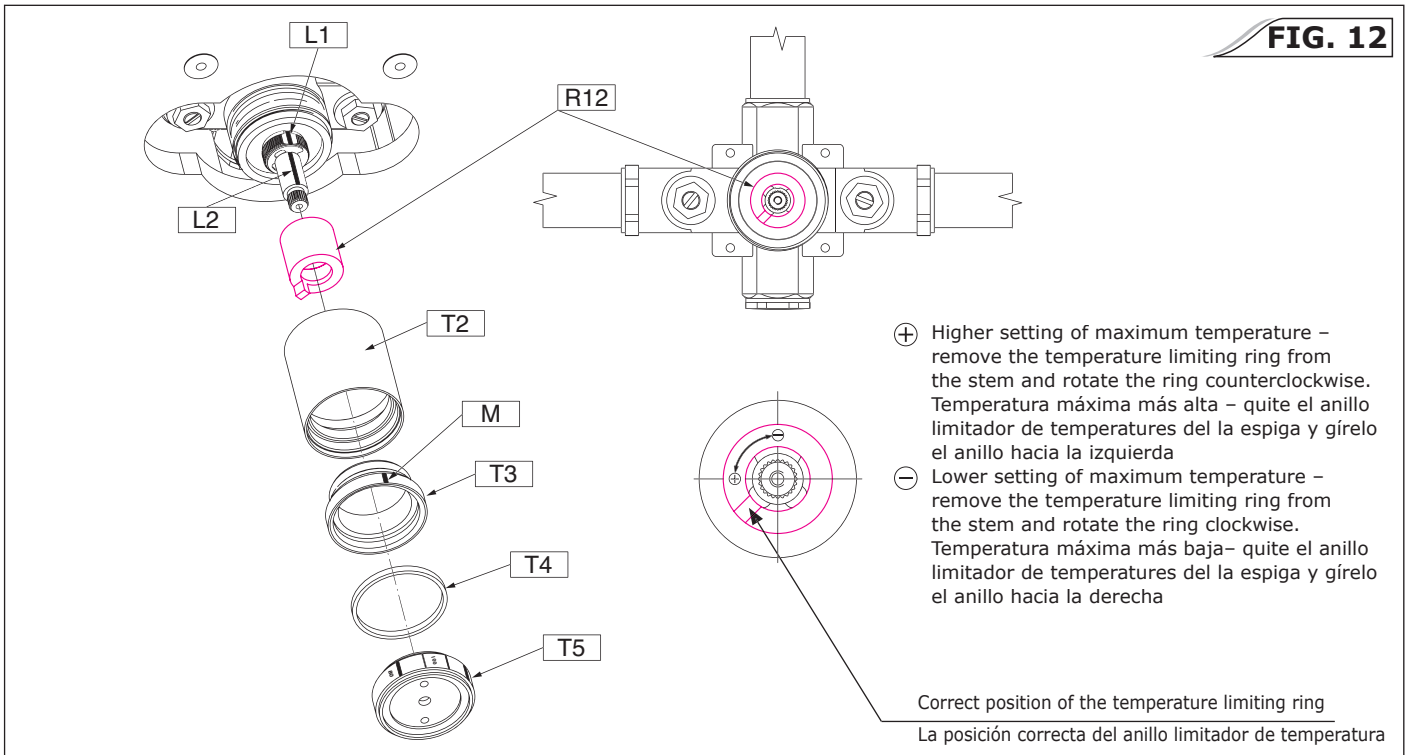

ENGLISH

STEP 4

See fig. 13

CAUTION! Risk of personal injury or property damage. The shower assembly is very heavy and will require at least two people to safely install.

- Put the slip bushings (T21) into earlier prepared counter bores in the top part of the skis - refer to detail on the fig. 13. Bend out slightly the top parts of the skis and put the shower head in, so that the hole in top part of the showerhead be aligned with the holes in top part of the skis. Hold the shower head in this position and slide in the holding screw (T22) from the side of the skis until the resistance is felt, then screw in the holding screw using the blade screwdriver.
- With help, carefully carry the shower to the installation location and lift into position against the finished wall. Move the shower assembly to a finished wall. Position carefully the shower assembly onto the two protruding screws (R21), then move it slowly downwards so it rests on them. Attach the shower assembly to the wall with four socket head screws (R23). Tighten the screws (R23) using hex key included.
- Make sure that the shower assembly is securely mounted to a finished wall. Slide the valve plates (T16) onto the valve sleeves (T14). Slide the thermostatic valve plate (T11) onto thermostatic valve assembly and position it correctly.
- Put on the handles as show on fig. 13. In case of stop/volume control valves, position the valve stems in the OFF position. Turn the stem of valves (R6) max. in the clockwise direction. Secure the handles with set screws using hex key included.
- Screw in the ending of the hose (T19) to the socket in the top part of the shower head (T20).

ESPAÑOL

PASO 4

Vea fig. 13

PRECAUCIÓN! Riesgo de lesiones personales o daños a la propiedad. El ensamble de la ducha es sumamente pesado, por lo que se requiere de al menos dos personas para una instalación con seguridad.

- Coloque los casquillos de corredero (T21) en los agujeros rodados en la parte superior del panel nart - se refiere al detalle en el dis. 13. Desdoble suavemente las partes superiores del panel nart y inserte el cabezal de la ducha de tal modo que el agujero en la parte superior del cabezal se encuentre en el mismo eje que los agujeros en la parte superior del panel nart. Mientras mantiene el cabezal en esta posición, inserte por un lado del panel nart el tornillo de montaje (T22) a tope, luego apriete el tornillo de montaje con el destornillador plano.
- Acerque el ensamble de la ducha con precaución a la pared de acabado. Coloque el ensamble de la ducha sobre dos pernos salientes de la pared (R21), luego desplácelo suavemente hacia abajo por la superficie de la pared. Fije el ensamble de la ducha contra la pared con cuatro tornillos hexagonal interno (R23). Apriete los tronillos (R23) con la llave hexagonal adjunta.
- Verifique si el ensamble de la ducha es fijada bien en la pared de acabado. En los casquillos de las válvulas (T14) ponga los rosetones de adorno (T16). En el ensamble de la válvula termostática inserte el rosetón de la válvula termostática (T11). Posiciónelo correctamente.
- Ponga las palancas conforme al dis. 13. En el caso de las válvulas de cierre / de control del volumen, posicione los husillos de las válvulas en "válvula cerrada OFF". Gire el vástago de las válvulas (R6) al máximo hacia la derecha. Después de haber puesto las palancas (volantes) asegúrelos con los tornillos hexagonales internos usando la llave hexagonal adjunta.
- Enrosque el extremo de la manguera de alimentación del cabezal de la ducha (T19) en el enchufe correspondiente en la parte superior del cabezal de la ducha (T20).

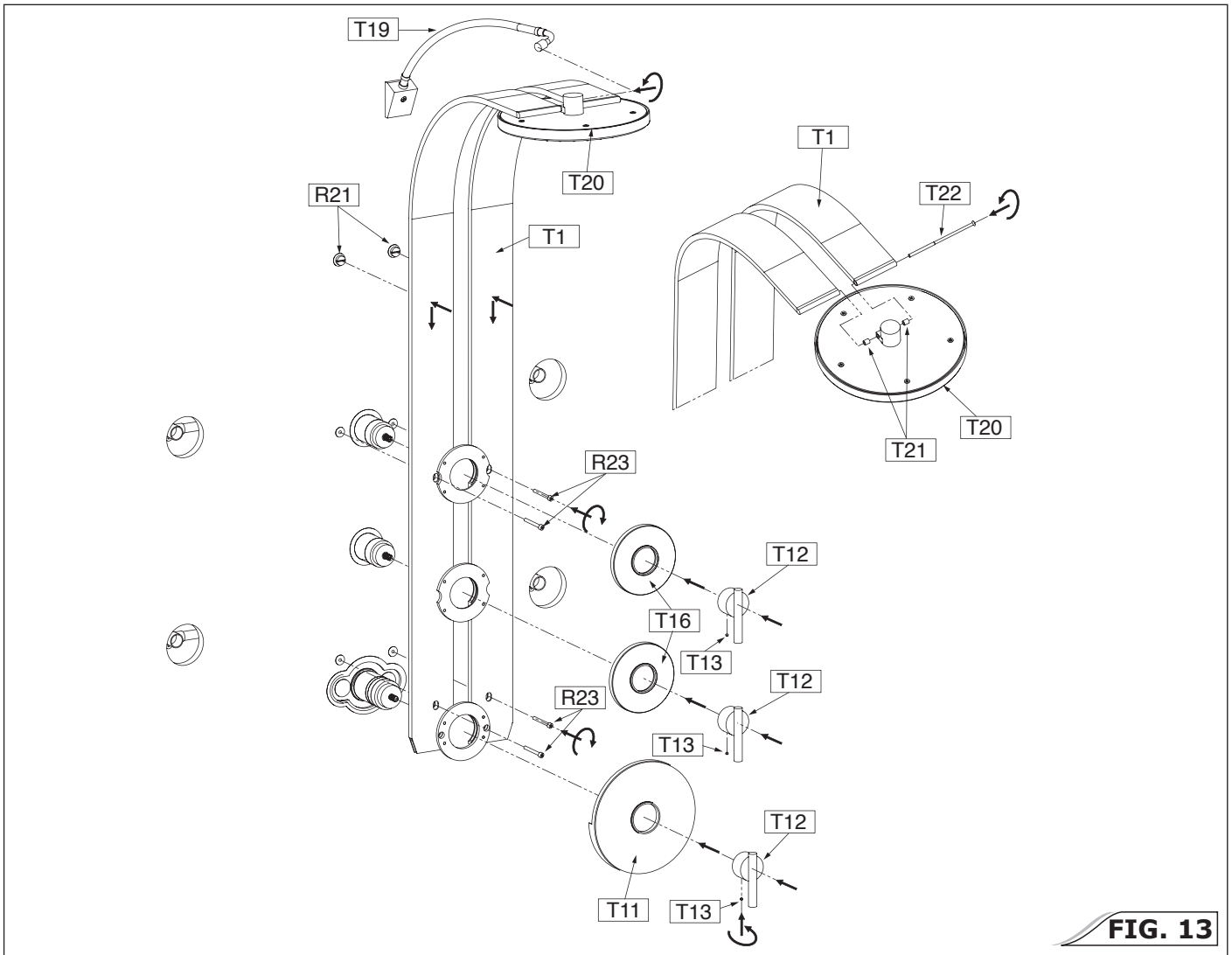

FIG. 13

ENGLISH

STEP 5

See fig. 14

- To male supply elbow of side body spray screw in the connector of a suitable length required for your assembly conditions. The bottom of body spray housing (**T23**) after screwing on to the connector, should be flush with the finished wall.
- Screw body spray housing (**T23**) onto installed connector. Use 7/16" hex key.
- Screw the ball joint (**T24**) into threaded socket of body spray housing (**T23**) Use the hex key included to tighten.
- Position the ball joint (**T24**) so that the small hole is visible from the top, deflect the ball joint downwards and put the hex key into it or a piece of rod with diameter about 1/8" (3.5 mm). Holding the ball joint (**T24**) with a key or rod screw the screen with an insert (**T25**) onto it.
- Slide plate with o-rings (**T26**) onto the installed the body spray housing (**T23**).
- Repeat the above for remaining 4 body sprays.

ESPAÑOL

PASO 5

Vea fig. 14

- Al codo macho de suministro del rociador corporal enrosque acoplador de la longitud adaptada a las condiciones individuales de la instalación. Escoja la longitud requerida del acoplador de tal modo que el cuerpo del rociador corporal (**T23**) después del montaje adhiera al superficie de la pared de acabado.
- Enrosque el cuerpo del rociador corporal (**T23**) en el acoplador montado. Después de apretarlo el fondo del cuerpo del rociador corporal debe adherir al superficie de la pared de acabad. Para el montaje use la llave hexagonal 7/16".
- En los enchufes enroscados del cuerpo del rociador corporal (**T23**) atornille la junta articulada (**T24**). Use la llave hexagonal adjunta.
- Posicione la junta articulada (**T24**) de tal manera que de arriba se vea un pequeño agujero, desdoble la junta articulada hacia abajo e inserte al agujero la llave hexagonal adjunta o un pedazo de barra de diametro de unos 1/8" (3.5 mm). Sosteniendo la junta articulada (**T24**) con la llave o una barra enrosque en ella el colador con cartucho (**T25**).
- Ponga el rosetón (**T26**) sobre el cuerpo del rociador corporal montado (**T23**).
- Repita las acciones descritas para otros tres rociadores corporales.

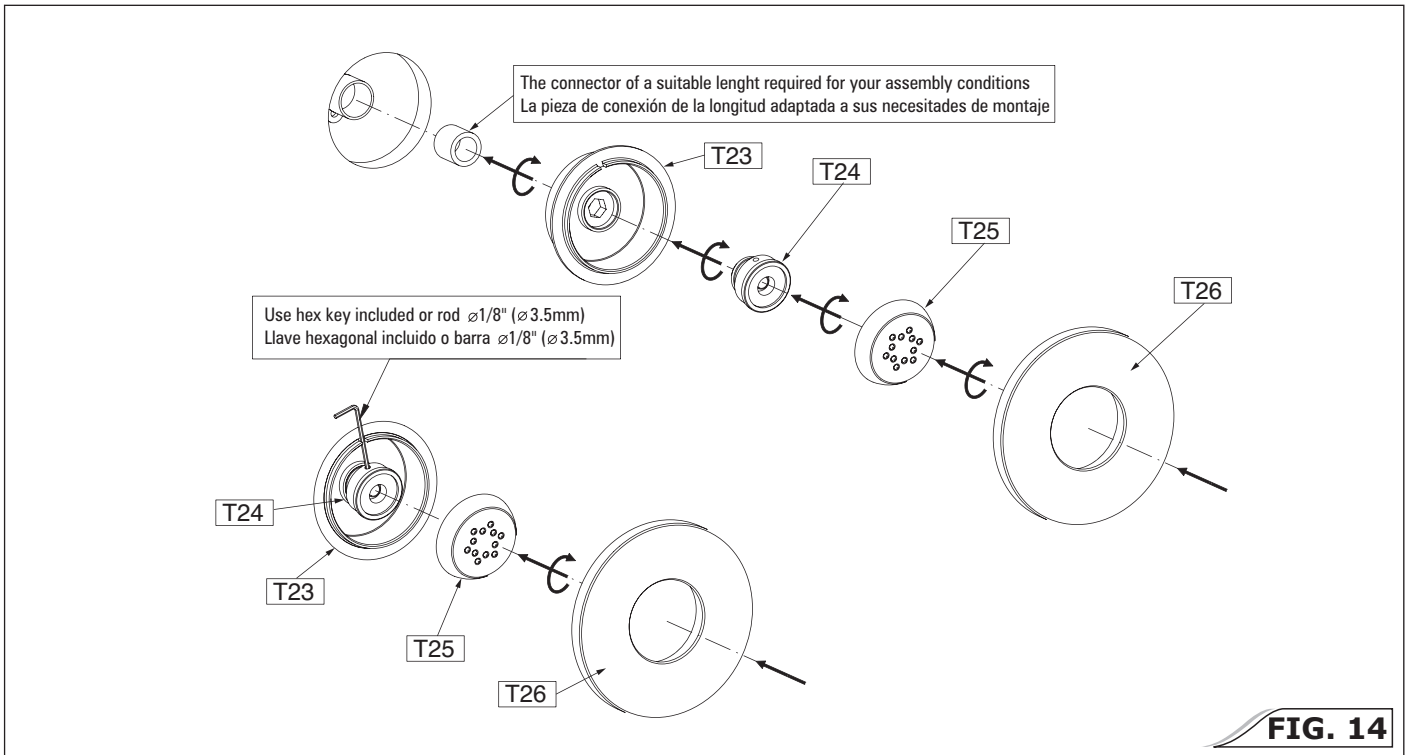

CALIBRATION OF TEMPERATURE SETTINGS ● CALIBRACIÓN DE LOS AJUSTES DE TEMPERATURA

ENGLISH

NOTE: Do not turn the thermostatic mixing valve stem at this time. Turning the mixing valve stem will change the factory calibration setting.

This valve has been calibrated at the factory to provide 100°F (38°C) water when the temperature scale reads 100 position. The maximum temperature limit stop has been adjusted so the maximum water temperature will not exceed 120°F (49°C).

NOTE: The listed water temperature settings are based upon the following factory conditions:

- Hot and cold water pressure = 43.5 psi (3.05 bar).
- Hot water temperature = 149°F (65°C).
- Cold water temperature = 59°F (15°C).

If the actual water supply conditions differ significantly from those listed, you may need to recalibrate the valve (see fig. 12):

- Turn the water on for several minutes, then position a thermometer in the water stream.
- If the existing water supply conditions match the factory conditions, the water temperature should be close to 100°F (38°C). If the water temperature is not close to 100°F (38°C), remove and discard the plaster guard if it is still attached.
- Remove the spline adapter (**T7**) which is attached to the temperature scale dial (**T5**) with two short screws (**T8**), then remove the screw (**T6**) that attaches the dial and take out the dial (**T5**).
- Slowly rotate the thermostatic mixing valve stem (**L2**) until the water temperature is a constant 100°F (38°C).
- Do not turn the thermostatic mixing valve stem (**L2**) after you adjust the temperature setting until you have installed the back all the components of the valve.
- Put back the temperature scale dial (**T5**) with the 100 mark aligned to the black line on the indicator ring (**T3**). Tighten the long screw (**T6**) and replace the spline adapter tightening the two short screws (**T8**).

ESPAÑOL

NOTA: Esta vez no girar el la espiga de la válvula termostática mezcladora. Girando el la espiga de la válvula termostática cambiará la calibración hecha en fábrica.

Esta válvula ha sido calibrada en la fábrica para suministrar el agua de 100°F (38°C) cuando la escala de temperatura indica la posición 100. El cierre de la temperatura máxima ha sido calibrado para que la temperatura máxima del agua no sea más alta de 120°F (49°C).

NOTA: Las calibraciones de temperatura están basadas en las siguientes condiciones de fábrica:

- Presión del agua caliente y fría = 43.5 psi (3.05 bar).
- Temperatura del agua caliente = 149°F (65°C).
- Temperatura del agua fría = 59°F (15°C).

Si las condiciones de alimentación del agua son significativamente diferentes de las arriba citadas, es posible que usted tenga que recalibrar la válvula (vea fig. 12):

- Deje que el agua corra durante algunos minutos y luego meta un termómetro dentro del chorro del agua.
- Si las condiciones de alimentación del agua son parecidas a las de la fábrica, la temperatura del agua debe tener más o menos 100°F (38°C). Si la temperatura no llega o es considerablemente más alta de los 100°F (38°C), quite y elimine el protector de yeso si todavía esta allí.
- Quite el conector de polichaveta (**T7**) que esta colocado en el disco de la escala de temperaturas (**T5**) por dos tornillos cortos (**T8**), después quite el tornillo (**T6**) que mantiene el disco y el disco mismo (**T5**).
- Gire despacio el la espiga de la válvula termostática (**L2**) mezcladora hasta que la temperatura sea estable de 100°F (38°C).
- No gire el la espiga de la válvula termostática (**L2**) al ajustar la temperatura antes de reinstalar todos los componentes de la válvula.
- Ponga de nuevo el disco de escala de temperatura (**T5**) con el número 100 en frente de la línea negra en el anillo indicador (**T3**). Apretar el tornillo largo (**T6**) y recolocar el conector de polichaveta apretando los dos tornillos cortos (**T8**).



WALL-MOUNT THERMOSTATIC SHOWERING PANEL PANEL DE DUCHA DE MONTAJE EN PARED

This faucet complies with ASME/ANSI A112.18.1 and CSA B 125 Standards.
Este grifo se encuentra conforme con los estándares de ASME/ANSI A112.18.1 y de CSA B 125.

Installation Instructions ● Instrucciones de instalación

THE VALVE OPERATION CHECK ● CONTROL DE OPERACIÓN DE LA VÁLVULA

ENGLISH

- Turn on the water again, and rotate the temperature scale dial fully clockwise. Then rotate the dial counterclockwise to the 100°F position.
- Use a thermometer to determine the water temperature, which should be about 100°F (38°C) at this position.
- After determining the water temperature at the 100°F position, turn the dial counterclockwise to the second position (the maximum temperature limit stop).
- Use the thermometer to determine the water temperature at the second position, which must not exceed 120°F (49°C).
- If the maximum temperature must be adjusted, repeat the mixing valve calibration steps or see „Maximum Temperature Limit Adjustment“ section.

ESPAÑOL

- Abra el agua de nuevo y gire el disco de escala de temperatura completamente hacia la derecha. Luego gire el disco hacia la dirección opuesta hasta la posición de 100°F.
- Use el termómetro para determinar la temperatura del agua que debe tener ca. 100°F (38°C) en esta posición.
- Después de determinar la temperatura del agua en la posición de 100°F, gire el disco hacia la izquierda para alcanzar la segunda posición (el límite máximo de temperatura).
- Use el termómetro para determinar la temperatura del agua en la segunda posición; la temperatura no puede ser más alta de 120°F (49°C).
- Después de ajustar la temperatura máxima, repetir los pasos de calibración de la válvula o ver la sección de „Ajuste del Límite Máximo de Temperatura“.

MAXIMUM TEMPERATURE LIMIT ADJUSTMENT ● AJUSTE DEL LÍMITE MÁXIMO DE TEMPERATURA

ENGLISH

If the maximum temperature limit needs to be adjusted do the following:

- Remove the spline adapter (**T7**) which is attached to the temperature scale dial (**T5**) with two short screws (**T8**), then remove the screw that (**T6**) attaches the dial and take out the dial (**T5**).
- Remove the temperature limiting ring (**R12**) from the stem and rotate the ring counterclockwise to set the higher temperature setting and clockwise to decrease the setting - see fig. 12.
- Put back the temperature limiting ring (**R12**) back onto the stem.
- Please remember that the maximum temperature limit setting must not exceed 120°F (49°C).

ESPAÑOL

Si hay que ajustar el límite máximo de temperatura, haga lo siguiente:

- Quite el conector de polichaveta (**T7**) que esta colocado en el disco de la escala de temperaturas (**T5**) con dos tornillos cortos (**T8**), después quite el tornillo (**T6**) que mantiene el disco y el disco (**T5**).
- Quite el anillo limitador de temperaturas (**R12**) del la espiga y gírelo el anillo hacia la izquierda para ajustar una temperatura mayor, y hacia la derecha para ajustar una temperatura más baja - vea la fig. 12.
- Ponga de nuevo el anillo limitador de temperaturas (**R12**) sobre el la espiga.
- Recuerde, por favor, que la temperatura máxima no puede ser más alta de 120°F (49°C).

CARE AND MAINTENANCE / WARRANTY ● CUIDADO Y MANTENIMIENTO / GARANTÍA

ENGLISH

- Your *Graff* valve is designed and engineered in accordance with the highest quality and performance standards. Be sure not to damage the finish during installation. Care should be given to the cleaning of this product. Although its finish is extremely durable, it can be damaged by harsh abrasives or polish. Never use abrasive cleaners, acids, solvents, etc. to clean any *Graff* product. To clean, simply wipe gently with a damp cloth and blot dry with a soft towel.
- Warranty conditions and warranty registration card are outlined on a separate sheet.

ESPAÑOL

- Su válvula de la *Graff* esta diseñado y dirigido acuerdo con los estándares de funcionamiento y calidad más altos. Este seguro no dañar las terminaciones del grifo durante la instalación. Cuide el producto manteniendolo siempre limpio. Aunque su acabado es extremadamente durable, puede ser dañado por los abrasivos o pulientes ásperos. Nunca utilice limpiadores abrasivos, ácidos, solventes, el etc. para limpiar cualquier producto de la *Graff*. Para limpiar, simplemente use un paño húmedo y seque con una toalla suave.
- Las condiciones de la garantía y la tarjeta del registro de la garantía se encuentran en una pagina separada.

HOTLINE FOR HELP NUMERO DE EMERGENCIA

For toll-free information and answers to your questions, call:

Llame sin costo para obtener informacion y respuestas a sus preguntas:

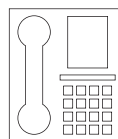

1 - 800 - 954 - GRAFF (4723)

www.graffcollection.com

All dimension and drawings are for reference only. For details, please refer to actual products.
Todas las dimensiones y dibujos sirven únicamente de referencia. Para consultar detalles, ver los productos.